

QUADRE DE SUPERFÍCIES D'OBRES DEL SECTOR

	Terrany amb aparcament urbànic	Indici terrany sense aparcament urbànic
E.L1-1	2.026,82 m <sup>2</sup>	
E.L1-2	1.968,00 m <sup>2</sup>	
E.L1-3	1.898,02 m <sup>2</sup>	
E.L1-4	1.898,02 m <sup>2</sup>	
E.L1-5	409,97 m <sup>2</sup>	
E.L1-6	298,61 m <sup>2</sup>	
E.L1-7	1.328,97 m <sup>2</sup>	
E.L1-8	2.898,82 m <sup>2</sup>	
E.L1-9	11.741,79 m <sup>2</sup>	15,95%
<b>Zoneta vial</b>	<b>11.741,79 m<sup>2</sup></b>	<b>15,95%</b>
Esp-1	14.428,83 m <sup>2</sup>	17,09%
<b>Equipaments públics</b>	<b>12.428,83 m<sup>2</sup></b>	<b>16,29%</b>
Av. d'alt Turys		888,89 m <sup>2</sup>
Tot. Equipaments		1.319,89 m <sup>2</sup>
Av. Pavia	2.198,20 m <sup>2</sup>	1,79%
Av. Lluís Companys	4.868,79 m <sup>2</sup>	
C/À. d'Alfons XIII	4.868,79 m <sup>2</sup>	
Ronda de l'Àrea	4.801,18 m <sup>2</sup>	
C/ del Llevant	2.158,46 m <sup>2</sup>	
Variants 1	419,34 m <sup>2</sup>	
Variants 2	198,00 m <sup>2</sup>	
Variants 3	688,89 m <sup>2</sup>	
Variants 4	21.938,81 m <sup>2</sup>	30,15%
<b>Sistema vial</b>	<b>21.938,81 m<sup>2</sup></b>	<b>29,91%</b>
Tot. Sistema vial	23.238,74 m <sup>2</sup>	47,28%
TOTAL	46.108,57 m <sup>2</sup>	61,02%
Parcel·la 1	5.074,12 m <sup>2</sup>	
Parcel·la 2	4.367,43 m <sup>2</sup>	
Parcel·la 3	4.367,43 m <sup>2</sup>	
Parcel·la 4	5.208,11 m <sup>2</sup>	
Parcel·la 5	2.188,09 m <sup>2</sup>	
Parcel·la 6	1.028,13 m <sup>2</sup>	
Parcel·la 7	1.028,13 m <sup>2</sup>	
Parcel·la 8	1.028,13 m <sup>2</sup>	
Parcel·la 9	26.608,23 m <sup>2</sup>	38,83%
TOTAL	72.787,16 m <sup>2</sup>	100%

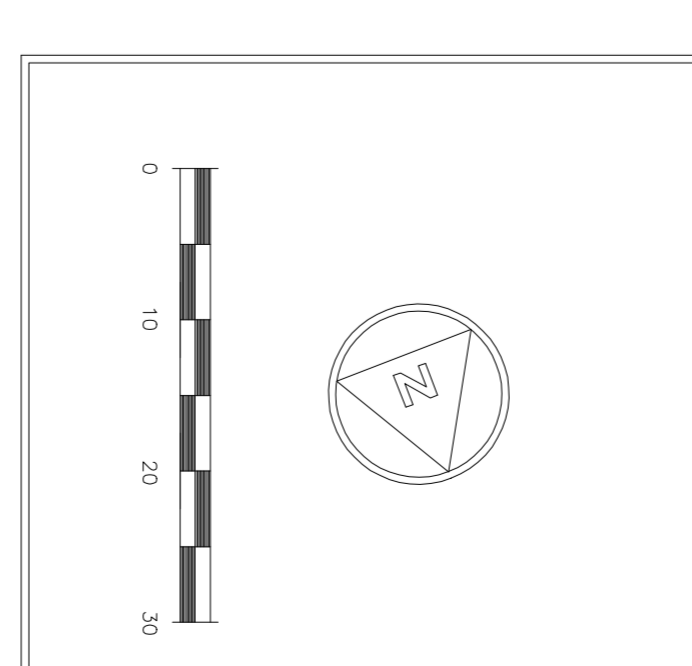

Obrer

PROJECTE D'URBANITZACIÓ, IPP7/SUBD-7  
SECTOR CAMÍ DE ROQUETES  
TEXT REPOS

Enginyerament  
CARRERERA DE ROQUETES  
4.3500 TORIOSA / TARRAGONA

Referència  
0580P/25-B

Promotor  
JUNTA DE COMPENSACIÓ

Referència document, n.<sup>o</sup>  
REPLANTING VALS

Escala  
1/4500

Data  
JUNY 2010

Tècnic Responsable

JOSEP LLUIS I CINDIARTE  
Arquitecte