

QUADRE DE SUPERFÍCIES D'OMNIBUS DEL SECTOR

	Terrany amb aparcament urbà	Indici lloguer sense aparcament urbà
ELL-1	2.008,82 m ²	
ELL-2	984,00 m ²	
ELL-3	1.882,26 m ²	
ELL-4	1.502,26 m ²	
ELL-5	409,87 m ²	
ELL-6	269,81 m ²	
ELL-7	1.289,97 m ²	
ELL-8	2.008,82 m ²	
ELL-9	11.741,79 m ²	15,94%
Zones verdes	11.741,79 m²	15,94%
Equipaments públics	12.428,33 m²	16,79%
Av. dels Països	689,29 m²	0,92%
Av. Poble	1.319,93 m²	1,73%
Av. Lluís Companys	4.540,79 m²	5,93%
C/Àrea LLA	4.801,18 m²	6,23%
Rambla Poble	2.159,46 m²	2,82%
C/ del Lloron	419,34 m²	0,54%
Verdell 1	198,00 m²	0,25%
Verdell 2	686,38 m²	0,89%
Verdell 3	21.938,81 m²	28,59%
Verdell 4	46.109,63 m²	59,57%
Sistema d'irrigació	21.938,81 m²	28,59%
TOTAL	72.787,16 m²	100,00%

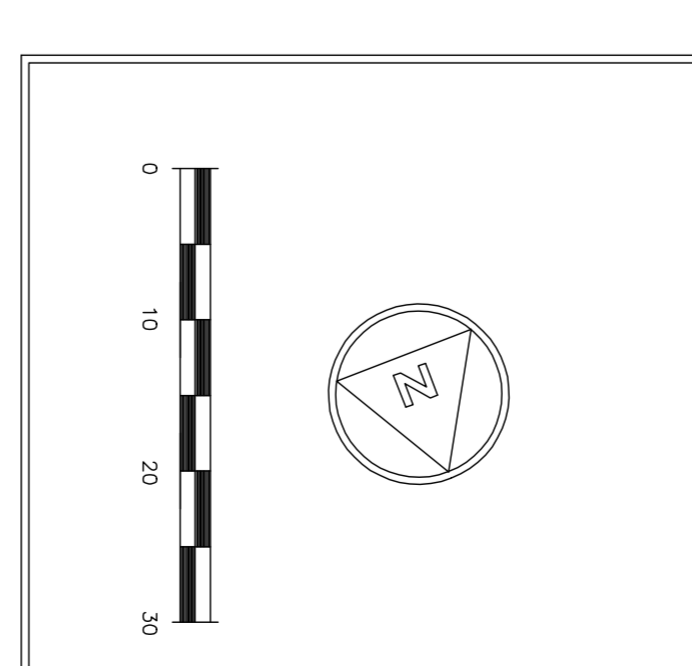

Obra
 PLA PARCIAL PP7 SUBD-7
 SECTOR CAMÍ DE ROQUETES
 TEXT REPOS

Enginyer
 CARRERA DE ROQUETES
 43500 TORTOSA / TARRAGONA

Referència
 0580P709/07/ll.c.

Promotor
 CARRASCO PIZARRO S.L.

Referència document n.º
 REP/PLANTEIG

Escala
 1/500

Data
 MAIG 2009

Tècnic Responsable
 JOSEP LLUIS I GINOWART
 Arquitecte